



Frans Halssingel 7 A
3055 ZP Rotterdam

Vraagprijs € 300.000,- k.k.

Frans Halssingel 7a te Rotterdam - Hillegersberg

Aan mooie rustige singel gelegen dubbel bovenhuis op de 1e en 2e verdieping met royale woonkamer, 2 slaapkamers, 2 balkons en een bergzolder. De woning is deels voorzien van dubbel glas in kunststof kozijnen.

Gelegen in een rustige straat met voldoende (gratis) parkeergelegenheid in de directe omgeving en op loopafstand van het Lage Bergse Bos en de Bergse Plas. Openbaar vervoer (tram en bus) zijn eveneens zeer nabij.

Op de begane grond is aan de achterzijde van het gebouw een (privé) stenen berging gelegen voor o.a. stalling van fiets/motor/scooter en extra bergruimte. Verwarming middels 2 gashaarden. Warm water middels een geiser in de keuken.

De bijdrage voor de Vereniging van Eigenaren bedraagt thans € 100,- per maand. De woning is gelegen op eigen grond.

Begane grond:
entree, eigen opgang naar de 1e verdieping.

1e verdieping:
overloop met toilet en meterkast.
Royale woonkamer met 2 gashaarden en aan de voorzijde een charmante erker met vrij uitzicht over de singel en aan de achterzijde een balkon.
Dichte keuken gelegen aan de achterzijde met opstelplaats geiser.

2e verdieping:
overloop met luik naar de bergzolder.
Slaapkamer I gelegen aan de voorzijde en voorzien van vaste kast en een dakkapel.
Slaapkamer II aan de achterzijde.
Badkamer met douche, 2e toilet, wastafel en toegang tot het 2e balkon.

Bergzolder:
Op de overloop is via een luik de ruime beloopbare zolder bereikbaar, waar eenvoudig een vaste trap kan worden gerealiseerd.

Bijzonderheden:

- de woning dient gemoderniseerd te worden;
- afzonderlijke berging aan de achterzijde;
- in de koopovereenkomst zullen de volgende clausules worden opgenomen: ouderdomsclausule, asbestclausule, niet- zelfbewoond clausule;
- er is geen NVM vragenlijst en Lijst van zaken beschikbaar;
- de woning wordt as-is-where-is verkocht;
- notariskeuze verkoper;
- toestemming verkoop rechtbank vereist.

Energie label: G

Oplevering: in overleg

Voor alle afmetingen van de woning zie de digitale plattegronden.

Alle verstrekte informatie moet beschouwd worden als een uitnodiging tot het doen van een bod of om in onderhandeling te treden. Er kunnen geen rechten worden ontleend aan deze woninginformatie.

Makelaarskantoor G. Kok BV is de makelaar van de verkoper. Wij adviseren u uw eigen makelaar mee te nemen voor uw belangenbehartiging bij de aankoop van uw toekomstige woning.

Kenmerken

Vraagprijs	: € 300.000,00
Soort	: Appartement
Open portiek	: Nee
Aantal kamers	: 3 kamers waarvan 2 slaapkamer(s)
Inhoud woning	: 323 m ³
Gebruiksoppervlakte woonfunctie	: 82 m ²
Soort appartement	: Bovenwoning
Bouwjaar	: 1955
Ligging	: Aan rustige weg, in woonwijk, vrij uitzicht
Energielabel	: G
Verwarming	: Gashaard
Isolatie	: Gedeeltelijk dubbel glas

Locatie

Frans Halssingel 7 A
3055 ZP ROTTERDAM



Foto's



Foto's



Foto's



Plattegrond

FRANS HALSSINGEL 7A, ROTTERDAM

DUBBELE BOVENWONING 2.95 M2
BEGANE GROND
HOOGTE 269 CM

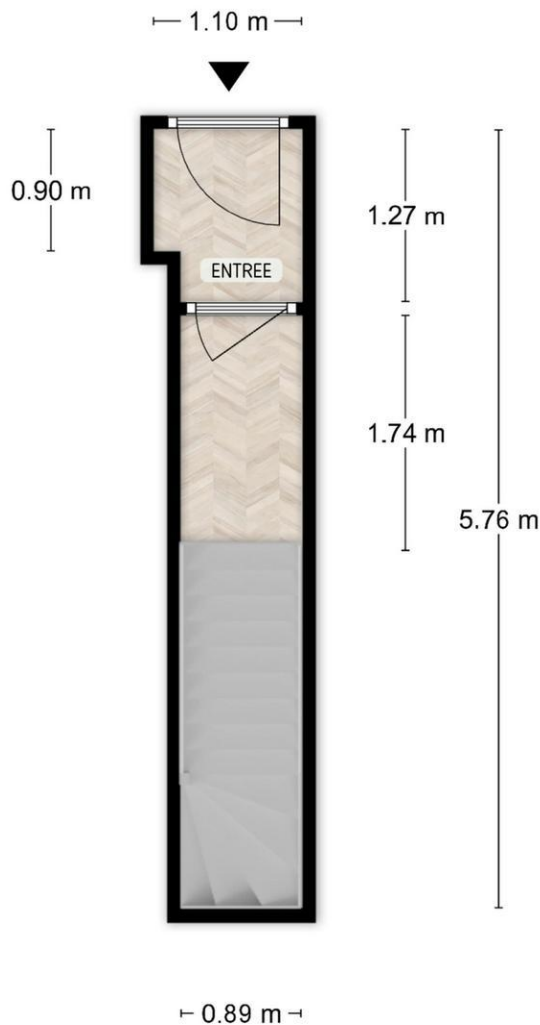

DE PLATTEGRONDEN ZIJN TER INDICATIE EN GEPRODUCEERD VOOR PROMOTIONELE DOELEINDEN.
AAN DE PLATTEGRONDEN KUNNEN GEEN RECHTEN WORDEN ONTLEEND.

Plattegrond

FRANS HALSSINGEL 7A, ROTTERDAM

DUBBELE BOVENWONING 43.35 M2
EERSTE VERDIEPING
HOOGTE 271 CM

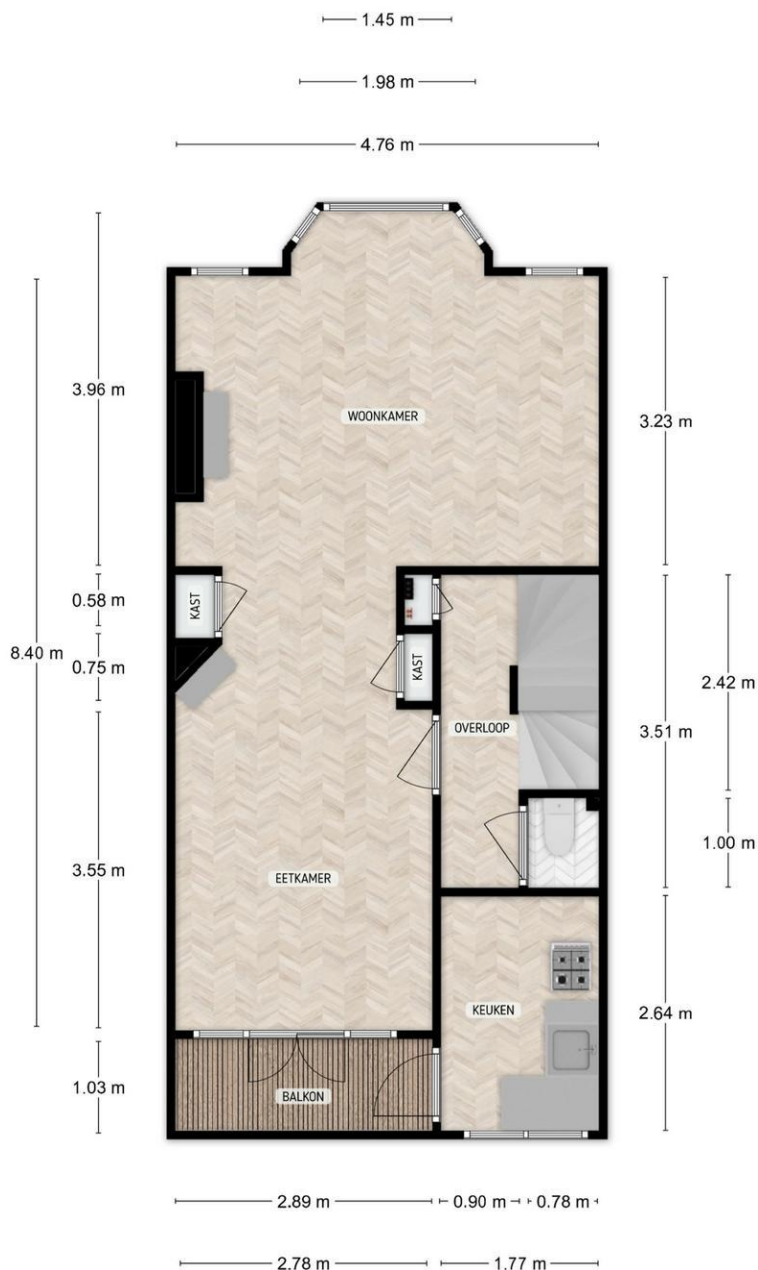

DE PLATTEGRONDEN ZIJN TER INDICATIE EN GEPRODUCEERD VOOR PROMOTIONELE DOELEINDEN.
AAN DE PLATTEGRONDEN KUNNEN GEEN RECHTEN WORDEN ONTLEEND.

Plattegrond

FRANS HALSSINGEL 7A, ROTTERDAM

DUBBELE BOVENWONING 35.72 M²
TWEDE VERDIEPING
HOOGTE 244 CM



DE PLATTEGRONDEN ZIJN TER INDICATIE EN GEPRODUCEERD VOOR PROMOTIONELE DOELEN. AAN DE PLATTEGRONDEN KUNNEN GEEN RECHTEN WORDEN ONTLEEND.

Plattegrond

FRANS HALSSINGEL 7A, ROTTERDAM

BERGING 3.43 M²

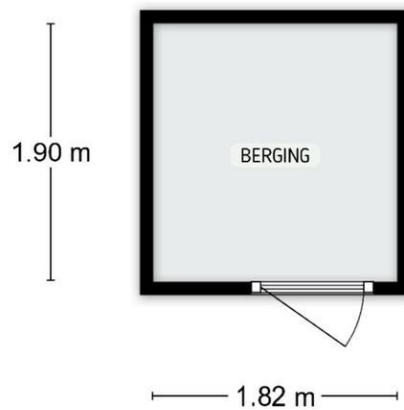

DE PLATTEGRONDEN ZIJN TER INDICATIE EN GEPRODUCEERD VOOR PROMOTIONELE DOELEINDEN.
AAN DE PLATTEGRONDEN KUNNEN GEEN RECHTEN WORDEN ONTLEEND.

Ons kantoor

NVM Makelaarskantoor G. Kok B.V. is een middelgroot makelaarskantoor in Hillegersberg met een persoonlijke en enthousiaste benadering van haar opdrachtgevers. Dankzij onze opleidingen, jarenlange ervaring en expertise als NVM makelaar hebben wij grote kennis van zaken en voorzien wij u graag van deskundig advies. Een hecht team van vijf medewerkers vormt samen uw rechterhand. Iedere medewerker kent u en is in uw dossier op de hoogte van de laatste stand van zaken.

Wij hechten waarde aan integriteit en een persoonlijke omgang met u. Een zakelijke aanpak en hartelijkheid gaan daarbij goed samen.

Het team

Roderik Klarenbeek en Mariël de Reus vormen de kern van ons kantoor. Zij worden daarbij ondersteund door Laila van Meel bij diverse werkzaamheden in de buitendienst. Met jarenlange ervaring in Rotterdam (rechter Maasoever) en gebonden aan de ecode van de NVM, handelen wij uw opdrachten zoveel mogelijk individueel af. De interne communicatielijnen zijn kort en de organisatiestructuur is plat; uitwisseling en overleg vinden daardoor gemakkelijk en efficiënt plaats. Voor al het ondersteunende werk versterken Jolanda van der Weijden, Noëlle Mathijssen en Lara Michels het team.

De Nederlandse Vereniging van Makelaars (NVM)

NVM Makelaarskantoor G. Kok B.V. is aangesloten bij de Nederlandse Vereniging van Makelaars, zijnde de grootste Nederlandse brancheorganisatie op het gebied van makelaardij en management van onroerende goederen: uw garantie voor kwaliteit, vakbekwaamheid, hoogwaardige dienstverlening en een onderbouwd up-to-date vakkennis van uw makelaar.

De Rotterdamse Vereniging van Makelaars (RVM)

Daarnaast zijn wij lid van de Rotterdamse Vereniging van Makelaars, zijnde een initiatief van negen Rotterdamse makelaarskantoren. De deelnemende kantoren zijn met name actief aan de noordkant van de Maas. De grote lokale bekendheid, de jarenlange ervaring in de regio en de full service dienstverlening zijn belangrijke kenmerken van de leden.

Kortom, wij verstaan de kunst van het persoonlijk zaken doen, op traditionele wijze maar tegelijkertijd met moderne middelen waar een hedendaagse makelaar zich mee op de vastgoed markt beweegt.