



Theseusstraat 19, 3054 RZ Rotterdam

Vraagprijs € 415.000,- k.k.

Theseusstraat 19 te Rotterdam - 110 Morgen

3-kamer appartement met ruim terras op het Zuiden, parkeerplaats en berging gelegen op de 2e verdieping. Het appartement maakt onderdeel uit van een modern appartementencomplex.

De woning is gunstig gelegen ten opzichte van de winkels aan zowel de Bergse Dorpsstraat in Hillegersberg als de Peppelweg in Schiebroek. Ook de haltes van tram, bus en Randstad Rail zijn zeer nabij. De uitvalswegen van de A13 en A20 zijn eenvoudig en snel met de auto bereikbaar. De recreatiegebieden van het Schiebroekse Park, het Lage Bergse Bos en de Bergse Plassen zijn eveneens op loopafstand. Aan de overzijde van het complex zijn de sportvelden van Hockey Club Rotterdam en de Rotterdamsche cricket en voetbalvereniging V.O.C. gelegen. Diverse basisscholen alsmede middelbaar onderwijs zijn nabij gevestigd. Aan het begin van de Theseusstraat is een speeltuin en op fiets-/loopafstand zijn het Plaswijckpark en het natuurswembad het Zwarte Plasje.

De privéparkeerplaats in de ondergelegen parkeergarage wordt met de woning verkocht. Deze parkeerplaats is alleen toegankelijk voor bewoners van het gebouw. Het appartement beschikt tevens over een privéberging in de onderbouw.

Het complex is gerealiseerd in 2007 en beschikt over een actieve Vereniging van Eigenaren.

Begane grond:

algemene (afgesloten) entree met bellentableau en brievenbussen. Moderne centrale hal met toegang tot de liften, bergingen en parkeerplaatsen.

2e verdieping:

entree, gang met meterkast en toilet. Inpandige berging met opstelplaats cv-ketel. Badkamer met douche en wastafel. Berging met aansluiting voor wasmachine. Woonkamer met toegang tot het terras op het Zuiden. Eenvoudige keuken in hoekopstelling. Slaapkamer I en slaapkamer II zijn voorzien van kasten.

Bijzonderheden:

- geheel geïsoleerd;
- gelegen op eigen grond;
- videofoonstelsysteem;
- liftinstallatie;
- afgesloten overdekte parkeerplaats (nr 409) en berging;
- zeer actieve en betrouwbare VVE, bijdrage thans ca. € 113,- (appartement) en ca. € 20,- (parkeerplaats) per maand;
- vermelde koopsom inclusief parkeerplaats;
- vaste projectnotaris;
- standaard aanbiedingsplicht Gemeente voor parkeerplaats;
- zelfbewoningsplicht van één jaar;
- in verband met verkoop door Woningbouwvereniging geldt de 'niet-bewoners clausule'.

Energie label: A

Voor alle formaten van de woning zie de digitale plattegronden.

Alle verstrekte informatie moet beschouwd worden als een uitnodiging tot het doen van een bod of om in onderhandeling te treden. Er kunnen geen rechten worden verleend aan deze woninginformatie.

Makelaarskantoor G. Kok BV is de makelaar van de verkoper. Wij adviseren u uw eigen makelaar mee te nemen voor uw belangenbehartiging bij de aankoop van uw toekomstige woning.

Kenmerken

Vraagprijs	: € 415.000,00
Soort	: Appartement
Open portiek	: Nee
Aantal kamers	: 3 kamers waarvan 2 slaapkamer(s)
Inhoud woning	: 291 m ³
Gebruiksoppervlakte woonfunctie	: 91 m ²
Soort appartement	: Portiekflat
Bouwjaar	: 2007
Garage	: Parkeerplaats
Energielabel	: A
Verwarming	: C.V.-Ketel
Isolatie	: Volledig geïsoleerd
C.V.-ketel	: Gas gestookte combiketel leigendom

Locatie

Theseusstraat 19
3054 RZ ROTTERDAM



Foto's



Foto's



Plattegrond

THESEUSSTRAAT 19, ROTTERDAM

APPARTEMENT 91.09 M²
TWEEDE VERDIEPING
HOOGTE 261 CM

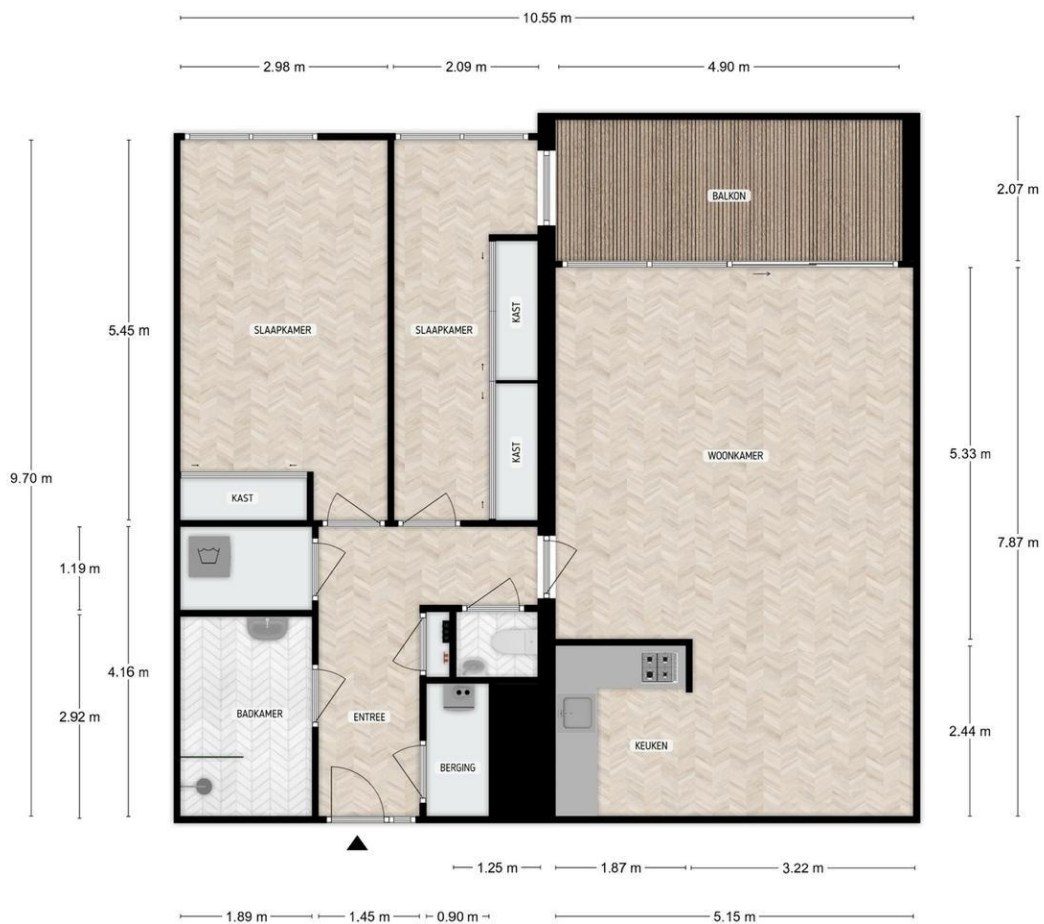

DE PLATTEGRONDEN ZIJN TER INDICATIE EN GEPRODUCEERD VOOR PROMOTIONELE DOELEINDEN.
AAN DE PLATTEGRONDEN KUNNEN GEEN RECHTEN WORDEN ONTLEEND.

Plattegrond

THESEUSSTRAAT 19, ROTTERDAM

BERGING 3.60 M2

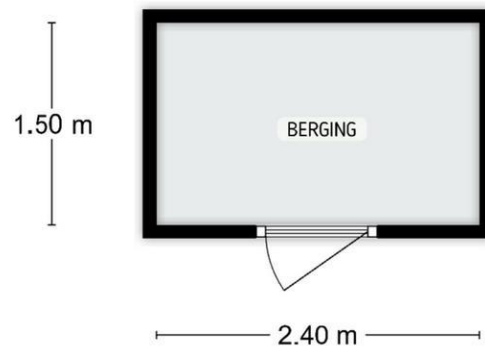

DE PLATTEGRONDEN ZIJN TER INDICATIE EN GEPRODUCEERD VOOR PROMOTIONELE DOELEINDEN.
AAN DE PLATTEGRONDEN KUNNEN GEEN RECHTEN WORDEN ONTLEEND.

Plattegrond

THESEUSSTRAAT 19, ROTTERDAM

PARKEERPLAATS

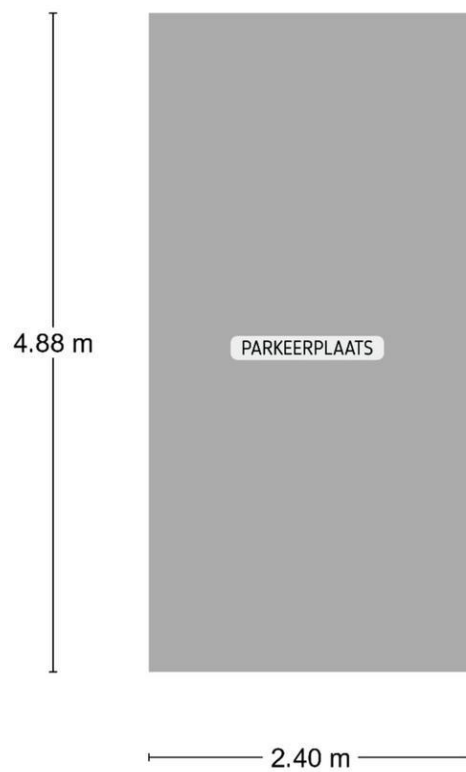

DE PLATTEGRONDEN ZIJN TER INDICATIE EN GEPRODUCEERD VOOR PROMOTIONELE DOELEINDEN.
AAN DE PLATTEGRONDEN KUNNEN GEEN RECHTEN WORDEN ONTLEEND.

Ons kantoor

NVM Makelaarskantoor G. Kok B.V. is een middelgroot makelaarskantoor in Hillegersberg met een persoonlijke en enthousiaste benadering van haar opdrachtgevers. Dankzij onze opleidingen, jarenlange ervaring en expertise als NVM makelaar hebben wij grote kennis van zaken en voorzien wij u graag van deskundig advies. Een hecht team van vijf medewerkers vormt samen uw rechterhand. Iedere medewerker kent u en is in uw dossier op de hoogte van de laatste stand van zaken.

Wij hechten waarde aan integriteit en een persoonlijke omgang met u. Een zakelijke aanpak en hartelijkheid gaan daarbij goed samen.

Het team

Roderik Klarenbeek en Mariël de Reus vormen de kern van ons kantoor. Zij worden daarbij ondersteund door Laila van Meel bij diverse werkzaamheden in de buitendienst. Met jarenlange ervaring in Rotterdam (rechter Maasoever) en gebonden aan de ecode van de NVM, handelen wij uw opdrachten zoveel mogelijk individueel af. De interne communicatielijnen zijn kort en de organisatiestructuur is plat; uitwisseling en overleg vinden daardoor gemakkelijk en efficiënt plaats. Voor al het ondersteunende werk versterken Jolanda van der Weijden en Lara Michels het team.

De Nederlandse Vereniging van Makelaars (NVM)

NVM Makelaarskantoor G. Kok B.V. is aangesloten bij de Nederlandse Vereniging van Makelaars, zijnde de grootste Nederlandse brancheorganisatie op het gebied van makelaardij en management van onroerende goederen: uw garantie voor kwaliteit, vakbekwaamheid, hoogwaardige dienstverlening en een onderbouwd up-to-date vakkennis van uw makelaar.

De Rotterdamse Vereniging van Makelaars (RVM)

Daarnaast zijn wij lid van de Rotterdamse Vereniging van Makelaars, zijnde een initiatief van negen Rotterdamse makelaarskantoren. De deelnemende kantoren zijn met name actief aan de noordkant van de Maas. De grote lokale bekendheid, de jarenlange ervaring in de regio en de full service dienstverlening zijn belangrijke kenmerken van de leden.

Kortom, wij verstaan de kunst van het persoonlijk zaken doen, op traditionele wijze maar tegelijkertijd met moderne middelen waar een hedendaagse makelaar zich mee op de vastgoed markt beweegt.